

Mécanisme électrique pour table ajustable

Offrant des caractéristiques facilitant l'utilisation, comme presser un simple bouton de contrôle, le mécanisme électrique fournit une excellente performance pour toute application de table ajustable.

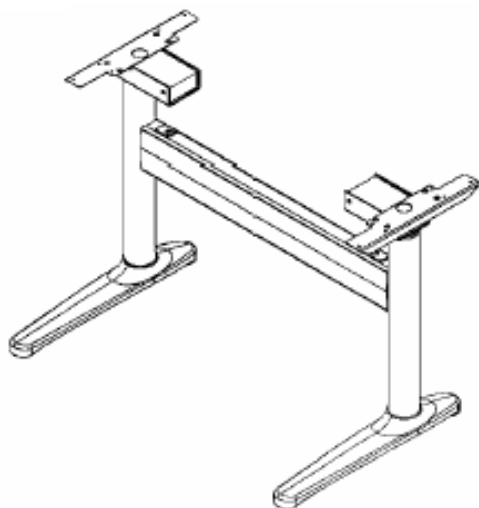

SURFACE DE TRAVAIL NON INCLUSE

Ajustement de la hauteur

- Vitesse d'ajustement de 7/8" par seconde à la simple pression d'un bouton.
- Système de coordination intégrale afin d'assurer un mouvement parallèle des colonnes.
- Plage d'ajustement de la hauteur de 16" (de 27" à 43")
- Patins d'ajustement pour mise à niveau.

Spécifications

- Mécanisme électrique pour charge jusqu'à 300 lbs.
- Surface de travail non incluse.
- Disponible en noir seulement; peinture durable à base de poudre.
- Système d'organisation de câble.
- Pieds 24".
- Assemblage requis.

		POSTE RECTANGULAIRE	POSTE EN COIN		
CODE D'ITEM	PROFONDEUR DE LA SURFACE DE TRAVAIL	LARGEUR DE LA SURFACE DE TRAVAIL	LARGEUR DE LA SURFACE DE TRAVAIL	POIDS À L'EXPÉDITION	DIMENSION À L'EXPÉDITION
ETKEB2426D1	DE 24" À 30"	JUSQU'À 30"	JUSQU'À 42"	32 Lbs	33" x 29" x 10"
ETKEB2432D1	DE 24" À 30"	JUSQU'À 36"	JUSQU'À 48"	34 Lbs	38¾" x 29" x 10"
ETKEB2438D1	DE 24" À 30"	JUSQU'À 66"	NON APPLICABLE	36 Lbs	44" x 29" x 10"
ETKEB2444D1	DE 24" À 30"	JUSQU'À 72"	NON APPLICABLE	38 Lbs	49½" x 29" x 10"
ETKEB2456D1	DE 24" À 30"	JUSQU'À 84"	NON APPLICABLE	40 Lbs	61¾" x 29" x 10"

PRÉSENCE

Québec Montréal
Tél. : (418) 681-2470 Tél. : (514) 871-1994
www.presence.qc.ca